

TYPE KN 2431_11

VORDERANSICHT

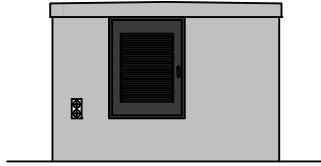

SEITENANSICHT

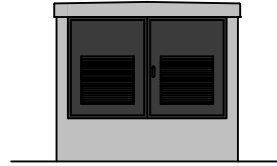

RÜCKANSICHT

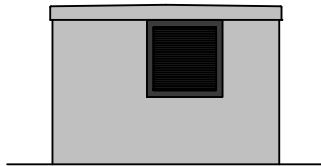

SEITENANSICHT

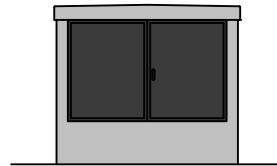

SCHNITT A-A

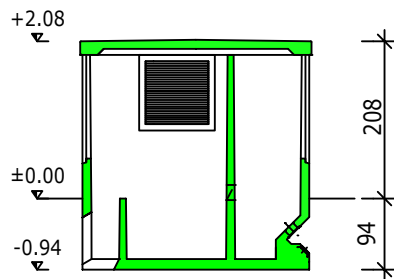

SCHNITT B-B

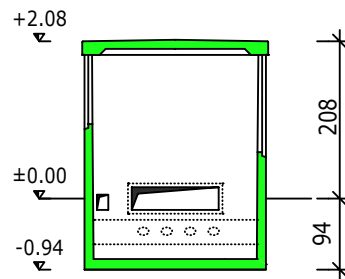

GRUNDRISS

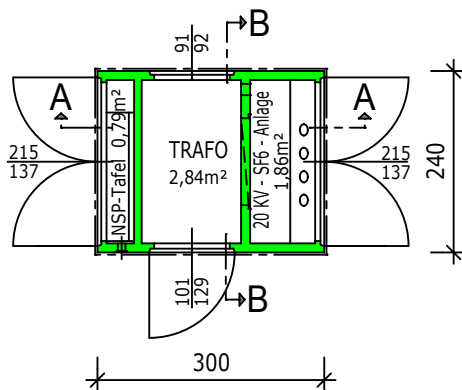

FÜR DIESE ZEICHNUNG BEHALTEN WIR UNS ALLE RECHTE VOR, OHNE UNSERE ZUSTIMMUNG DARF SIE WEDER VERVIELFÄLTIGT, NOCH DRITTEN ZUGÄNGLICH GEMACHT WERDEN. SIE DARF VOM EMPFÄNGER ODER DRITTEN NICHT MISSBRÄUCLICH GENUTZT WERDEN. TECHNISCHE ÄNDERUNGEN VORBEHALTEN.



• bauunternehmen
• betonfertigteile

- VERBAUTE FLÄCHE 7,20m²
- GESAMT GEWICHT 12,45to
(OHNE ELEKTRO AUSBAU)
- SCHWERSTES EINZELEMENT
STATIONSKÖRPER 9,80to

- BETONGÜTE C 45/55
- BLECHTÜREN PULVERBESCHICHTET
- FASSADE ROLLPUTZ KÖRNRUNG 2mm
IN ALLEN RAL FARBTÖNEN MÖGLICH