

# TYPE KN 1830\_11

VORDERANSICHT

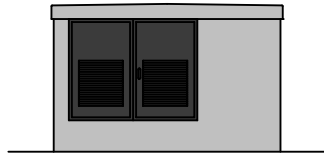

SEITENANSICHT

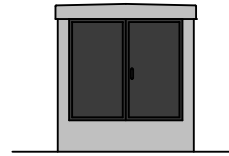

RÜCKANSICHT

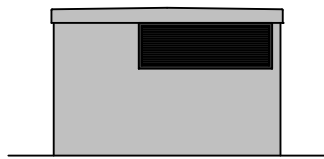

SEITENANSICHT

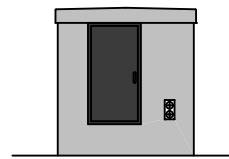

SCHNITT A-A

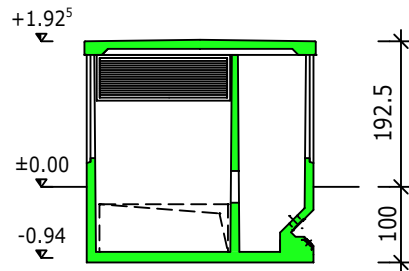

SCHNITT B-B

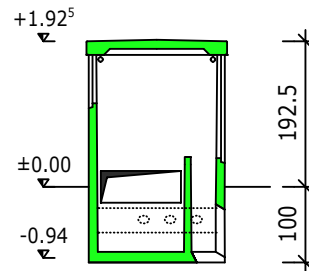

GRUNDRISS

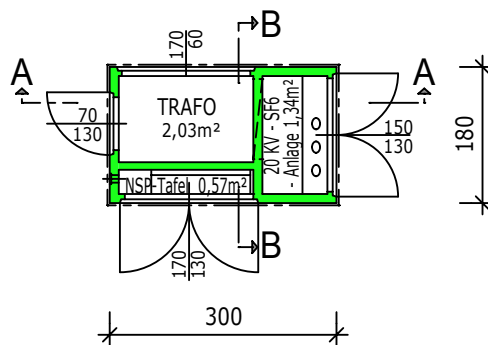

FÜR DIESE ZEICHNUNG BEHALTEN WIR UNS ALLE RECHTE VOR, OHNE UNSERE ZUSTIMMUNG DARF SIE WEDER VERVIELFÄLTIGT, NOCH DRITTEN ZUGÄNGLICH GEMACHT WERDEN. SIE DARF VOM EMPFÄNGER ODER DRITTEN NICHT MISSBRÄUCLICH GENUTZT WERDEN. TECHNISCHE ÄNDERUNGEN VORBEHALTEN.



• bauunternehmen  
• betonfertigteile

- VERBAUTE FLÄCHE 5,40m<sup>2</sup>
- GESAMT GEWICHT 10,27to  
(OHNE ELEKTRO AUSBAU)
- SCHWERSTES EINZELEMENT  
STATIONSKÖRPER 8,22to

- BETONGÜTE C 45/55
- BLECHTÜREN PULVERBESCHICHTET
- FASSADE ROLLPUTZ KÖRNUNG 2mm  
IN ALLEN RAL FARBTÖNEN MÖGLICH